



ORBIT-5

Manual del Instalador

Esta página contiene informaciones específicas para los consumidores de sistemas de seguridad Orbit-5 que serán instalados en Estados Unidos y Canadá.

Customer Information

1. The ORBIT-5 (Model RP-205) complies with FCC Part 68 Rules. On the upper panel of this product is a label that contains, among other information, the FCC Registration Number and Ringer Equivalence Number (REN is 0.8B). If requested, this information must be provided to the Telephone Company.
2. An FCC compliant telephone connector is provided with this equipment. This equipment is designed to be connected to the telephone network or premises wiring using a connector, which is Part 68 compliant.
3. If the ORBIT-5 (RP-205) is not operating properly, it may cause harm to the telephone network. If so, the Telephone Company will notify you in advance that a temporary discontinuance of service may be required. If advance notice is not practical, you will be notified as soon as possible. Also, you will be advised of your right to file a complaint with the FCC if it is necessary.
4. The Telephone Company may make changes in its facilities, equipment, operations, or procedures, which could affect the operation of the equipment. If this happens, the Telephone Company will provide advance notice in order to enable you to make the necessary modifications to maintain uninterrupted service. If the equipment is causing harm to the telephone network, the Telephone Company may request that the equipment be disconnected until the problem is resolved.
5. Connection to telephone company-provided coin service is prohibited. Connection to party line service is subject to state tariffs.
6. If trouble is experienced with the ORBIT-5 (RP-205), for repair and warranty information, please contact your supplier.

For service centers please see back cover.

FCC Warning

This equipment has been tested and found to comply with the limits for a Class B digital device pursuant to Part 15 of the FCC Rules. These limits are designed to provide reasonable protection against harmful interference in a residential installation. This equipment generates, uses, and can radiate radio frequency energy and, if not installed and used in accordance with the instructions, may cause harmful interference to radio communications. However, there is no guarantee that interference will not occur in a particular installation. If this equipment does cause harmful interference to radio or television reception, which can be determined by turning the equipment off and on, the user is encouraged to try to correct the interference by one or more of the following measures:

Reorient or relocate the receiving antenna.

Increase the separation between the equipment and the receiver.

Connect the equipment into an outlet on a circuit different from that to which the receiver is connected.

Consult the dealer or an experienced Radio/TV technician for help.

Changes or modifications to this unit not expressly approved by Rokonet, Ltd., could void the user's authority to operate the equipment.

This equipment has been approved to Council decision 98/482/EC – "TBR 21" for pan-European single terminal connection to the Public Switched Telephone Network (PSTN). However, due to differences between the individual PSTNs provided in different countries, the approval does not, in itself, give an unconditional assurance of successful operation on every PSTN termination point.

In the event of problems, you should contact your equipment supplier in the first instance.

Copyright © 1999
by Rokonet Ltd.,
14 Hachoma Street
Rishon Letzion 75655
Israel

Todos los derechos reservados.

Ninguna parte de este documento podrá ser reproducida sin autorización previa, por escrito, del propietario de los derechos.

INDICE

INTRODUCCION AL ORBIT- 5.....	6
Principales Presentaciones:.....	6
INSTALACION	7
Antes de Iniciar.....	7
DATOS TECNICOS	8
PROGRAMACION (PARA EL INSTALADOR)	9
El Teclado	9
Restableciendo los Valores de Fábrica del ORBIT-5.....	9
Introducción a la Programación.....	9
Observando las Características de una Locación.....	10
Localidades con Características que Ocupan Más de un Dígito	11
Tonos Audibles y Tonos de Error.....	11
Como Programar Parámetros de Instalador	11
Una Tutoría de Programación.....	11
PARAMETROS GENERALES DEL SISTEMA: LOCALIDADES 00–03	13
CODIGOS DEL SISTEMA: LOCALIDADES 04–07	14
TIEMPO DEL SISTEMA: LOCALIDADES 08–10	14
TIPOS DE ZONA DE INTRUSION Y SONIDOS DE ZONA:	
LOCALIDADES11–14	15
LA ZONA DE FUEGO: LOCALIDAD 15	16
SALIDAS DE UTILIDAD: LOCALIDADES 16 - 19	18
PARAMETROS DE COMUNICACION: LOCALIDADES 20–21	20
Controles del comunicador digital: Localidad 20.....	20
Protocolos de la Estación Central: Localidad 21.....	21
Entendiendo el formato del Código	22
Timbres del Upload/Download : Localidad 22.....	23
CONTROLES DEL SISTEMA: LOCALIDAD 23	23
PRUEBA DE TIEMPO PERIODICA: LOCALIDAD 24.....	25
CODIGOS DE REPORTE DEL COMUNICADOR: LOCALIDADES DE 25 A 59..	26

Sumario de Comandos del Usuario

Es necesario **ARMAR** el sistema para obtener protección contra **intrusión**.

Las otras formas de protección, incluyendo **fuego y alarmas de pánico de 24-horas** (i.e. policía, fuego, emergencia médica) **están siempre listas para reportar alarmas y no necesitan que el sistema esté armado**.

Esta página, llamada **Sumario de comandos**, intenta ofrecerle un breve resumen de operaciones comunes en el sistema.

Explicaciones más detalladas e información de referencia puede encontrarse en el manual del usuario.

FUNCION	PROCEDIMIENTO
Armado del sistema (Dejando la casa)	[CODIGO DE USUARIO] + [ARM]
Armado del sistema (Permaneciendo en casa)	[CODIGO DE USUARIO] + [STAY]
Desarmado del sistema	[CODIGO DE USUARIO]
Desarmado forzado	[CODIGO DESARMADO FORZADO]
Silenciar una alarma	[CODIGO DE USUARIO]
Bypasear una zona	[*] + [1] + [COD. USR.] + [NUMERO DE ZONA A SER BYPASSEADA]
No Bypasear una zona	[*] + [1] + [COD. USR.] + [NUMERO DE ZONA A NO SER BYPASSEADA]
Resetear detectores humo	[*] + [2] + [CODIGO DE USUARIO] + [1]
Operación de salida de utilidad	[*] + [2] + [CODIGO DE USUARIO] + [NUMERO DE SALIDA DE UTILIDAD]
Mostrar Problemas	[*] + [3]
Mostrar Memoria	[*] + [4]
Seleccionar/cambiar Un código de usuario	[*] + [5] + [CODIGO MAESTRO] + [NUMERO DEL CODIGO A SER SELECCIONADO/CAMBIADO] + [CODIGO NUEVO]
Seleccionar tiempo	[*] + [6] + [CODIGO MAESTRO] + [H][H] [M][M]
Probar el sistema	[*] + [0] + [CODIGO MAESTRO]

Tabla de problemas	LEDs	Problema
	1	Batería baja
	2	Pérdida de Energía eléctrica AC
	3	Reloj No Seleccionado
	4	Problema de Comunicación

INTRODUCCION AL ORBIT- 5

El ORBIT-5 se propone cubrir las necesidades de muchas casas, oficinas y pequeños negocios. Su operación fue diseñada a través de un microprocesador y la tecnología EEPROM (Memoria Electrónicamente Programable/Borrable y Sólo de Lectura) la cual guarda, sin necesidad de una fuente de poder, la operación programada en el sistema y sus parámetros programables.

La programación del sistema puede ser presentada por cualquier teclado ORBIT-5 o por un teclado especial LCD programable diseñado específicamente para eso. Una programación del sistema en forma remota y local es también posible a través del uso del software ORBIT *Upload/Download* de Rokonet.

Características Principales:

Zonas (requiere resistor de fin de línea, 2200 ohm)

Cuatro Zonas de Intrusión Programables

Una Zona Fija de Fuego (Acepta detector de humo alámbrico de 4 hilos)

Una entrada fija de llave

3 Zonas de Emergencia en el Teclado (Pánico, Fuego, Médico)

Salida Audible de Alarma

Campana/Sirena programable o Salida para bocina

Capacidad: 750 mA (máximo)

Salidas Auxiliares para Manejo de Periféricos

Capacidad 250 mA (máximo)

Comunicador Digital Incluido

Para Comunicación a Estación Central (dos números telefónicos)

Para funciones *Upload/Download*

Teclados

Expandible hasta cuatro teclados de LEDs

Salidas de Utilidad

Un transistor conductor (colector abierto) salida de disparo

Expandible hasta cuatro salidas de colector abierto/relés

Códigos de Seguridad

Un código de instalador

Un código maestro (de usuario)

Cuatro códigos de usuario (uno puede utilizarse como código "forzado")

Prueba Periódica

Prueba diaria a la estación central de monitoreo

INSTALACION

Antes de Iniciar

Asegurarse de que el trabajo sea hecho por el personal capacitado, con licencia para realizar instalaciones de sistemas de seguridad y capaz de implementar los requerimientos aplicables de la Asociación Nacional de Protección contra Fuego (NFPA-70 y NFPA-74) así como de cualquier código local, federal y estatal con reglas y regulaciones de seguridad existentes.

Montaje y conexión del Panel de Control (referirse a las figuras 1A, 1B)

1. Montar el gabinete de metal del ORBIT 5 en una locación seca, cerca de una fuente de poder, con acceso a servicio telefónico. Utilice la herramienta apropiada para asegurar un montaje conveniente.
2. Atravesar el cable eléctrico a través de un orificio conveniente en el gabinete metálico. Para prevenir daños potenciales, asegurarse de que no esté presente la energía eléctrica AC y que la batería de respaldo no esté conectada. Referirse a las Figuras 1A y 1B. El cableado tal vez incluya todo o parte de lo siguiente:
 - conexiones a Zonas de Cableadas
 - conexiones a dispositivos que requieran fuentes de poder auxiliares ininterrumpidas (e.g. PIRs, Detectores de rotura de cristal)
 - conexiones a detectores de humo que requieran resetear energía
 - conexiones a cualquier dispositivo audible externo
3. Si se utiliza la salida de utilidad, conecte la salida UO/ECL, esta terminal está diseñada para manejar baja corriente (un relé de 12 VDC, que consume no más de 70 mA).

Si se utiliza el módulo de expansión UO, conecte la terminal UO/ECL a la terminal de entrada ECL en el modulo de expansión. En este caso el primer UO en el modulo de expansión se convertirá en UO1. (ver figuras A1 y A2)
4. Hacer conexiones a la interface RJ31X (o equivalente) de la compañía telefónica
5. Hacer las conexiones al teclado(s) del sistema
6. Hacer las conexiones a la energía eléctrica AC (vía 16.5 VAC, transformador 25 VA). No conecte aún el transformador.
7. Tener una batería de respaldo lista (típicamente 12 VDC, 4 AH), pero no conectarla en este momento.
8. Todas las zonas y tecla *switch* de entrada son supervisadas al final de la línea, utilizar resistores de 2200 ohm (incluidos)
9. Si se utiliza la tecla *switch*, utilizar una tecla *switch* no retenido.

El receptor (si se utiliza) debe dar una salida de pulso y no on/off

DATOS TECNICOS

Panel Principal

Fuente de poder de entrada	16.5 V AC 25 VA vía transformador	
Batería de respaldo recargable	12 V 4 A-Horas	
Energía auxiliar	12 V DC 250 mA máximo	
Campana/ Sirena LS de salida	12 V DC 750mA máximo	
Salida Programable	Colector abierto pull down activo 70mA máximo	
Dimensiones del gabinete:	260X218X83 mm (10.2X5.1X3.3 ")	
Peso	1.84 kg. (4 lb)	
Tarjeta Principal (dimensiones / peso):	80X167 mm (3.15X6.6 ")	0.17 kg. (0.37lb)
Fusible F1	Energía Auxiliar	0.5 A
Fusible F2	Campana / Energía LS	1 A
Fusible F3	Batería	2 A

Teclados

Consumo de corriente:	18 mA típico, 30 mA máximo
Conexiones en panel de control:	4-cables de hasta 100 m (300 ft) por panel
Dimensiones:	110X130X25 mm (4.3X5.1X1 ")
Peso:	0.19 kg. (0.42 lbs)

Modulo de Expansión de Salida de Utilidad

	Relevador	Transistor
Consumo de corriente:	10mA típico, 50mA max	10mA típico, 15mA max
Conexiones a panel de control:	4-cables hasta de 100m (300 ft) por panel	
Contactos:	4 relés, 0.5 A, 24 V DC	4 O.C., 50 mA, 12 V DC
Dimensiones:	53X85 mm (2.1X3.35 ")	
Peso:	80 gr. (0.18 lbs)	

Longitud Máxima del Panel al teclado

Cable	AWG	19	20	22
	(mm)	0.9	0.8	0.6
Longitud	Metros	200	166	100
	Pies	660	547	330

Tabla de Cableado a la Campana / Bocina (Distancia en Pies)

Max. Corriente mA	AWG mm	18	19	20	22
		(1)	(0.9)	(0.8)	(0.6)
100		780	625	495	310
300		260	208	165	103
650		120	96	76	48

Detectores (Distancia en Pies)

Max. Corriente mA	AWG mm	18	19	20	22	24
		(1)	(0.9)	(0.8)	(0.6)	(0.5)
20		3920	3100	2460	1550	970
30		2600	2060	1640	1030	646
40		1960	1550	1230	775	485

PROGRAMACION (PARA EL INSTALADOR)

El Teclado

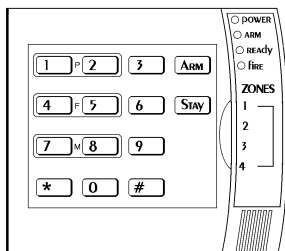

En adición a las funciones dadas al usuario, cada uno de los teclados puede ser utilizados para programar los parámetros del sistema .

Un intento de introducir series incorrectas generará 3 tonos de error.

Todos los datos de localidad en el programa son mostrados por indicadores de zona en el teclado dentro de un formato binario.

Restableciendo los Valores de Fábrica del ORBIT-5

1. El **ORBIT-5** y por lo menos un teclado de LEDs deben estar cableados juntos y/o físicamente instalados.
2. Remover toda energía eléctrica del Circuito Impreso.
3. Ubicar el puente J1 (*DEFAULT*) del ORBIT-5 sobre sus dos pernos correspondientes. (Ver Figuras 1A y 1B **en página 29 y 30**).
4. Reaplicar energía eléctrica (AC y/o Batería de respaldo) a la tarjeta.
5. Después de ser escuchado un tono corto, remover el puente J1. Los valores de fábrica del **ORBIT-5** están restablecidos ahora.
6. Verifique que el LED de *Power* esté parpadeando. Dependiendo del estado del sistema, el LED de listo y el LED de zona pueden estar o no estar encendidos.

Introducción a la Programación

Primero, verifique que el puente del panel J1 (*DEFAULT*) no esté abarcando los dos pernos en la tarjeta.

El ORBIT-5 guarda información en 60 localidades programables.

Cada una de estas localidades está numerada del 00 al 59. El dato guardado en cualquier localidad es representado por números y/o letras. Algunas localidades requieren sólo un dígito, mientras la mayoría requiere dos. Otros (aquellos que utilizan número telefónico y números de cuenta) tal vez requieran varios (o más).

No es necesario introducir datos en las 60 categorías. Muchas localidades han sido programadas de fábrica con parámetros de Fábrica (*Default*).

Note que la energía eléctrica puede ser retirada del ORBIT-5, y su memoria no requiere una fuente de poder para retener la información.

Observando las Características de una Locación

ZONES

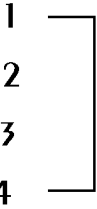

Frecuentemente es necesario verificar los datos almacenados en la memoria para asegurarse de que estén correctos. Si un dato impropio es encontrado, debe ser corregido con el objeto de obtener la respuesta deseada del sistema. El dato en una locación puede ser un número (del 0 al 9) o una letra (de la A a la F), aprovechando la numerología hexadecimal del sistema. Para nuestros propósitos, los caracteres de la A a la F serán referidos como dígitos hexadecimales.

Quando el instalador programe en un modo activo, las cuatro zonas del teclado de LEDs son utilizadas para revelar cada dígito en una localidad seleccionada. Por adición a los valores asignados a los LEDs encendidos, las características de cualquier localidad pueden ser determinadas. Ver tabla abajo:

ON: Encendido

OFF: Apagado

ZONA DE LEDs				
I.D.:	4	3	2	1
Valor:	8	4	2	1
0	Off	off	Off	Off
1	Off	off	Off	ON
2	Off	off	ON	Off
3	Off	off	ON	ON
4	Off	ON	Off	Off
5	Off	ON	Off	ON
6	Off	ON	ON	Off
7	Off	ON	ON	ON

ZONA DE LEDs				
I.D.:	4	3	2	1
Valor:	8	4	2	1
8	ON	Off	Off	Off
9	ON	Off	Off	ON
A	ON	Off	ON	Off
B	ON	Off	ON	ON
C	ON	ON	Off	Off
D	ON	ON	Off	ON
E	ON	ON	ON	Off
F	ON	ON	ON	ON

EJEMPLO: Zona 4-ON Zona 3-off Zona 2-off Zona 1-ON TOTAL = 9
 EJEMPLO: Zona 4-ON Zona 3-off Zona 2-ON Zona 1-ON TOTAL = B

Dígitos Hexadecimales

En algunas localidades tal vez se requiera introducir los dígitos hexadecimales A - F. Para hacerlo, ver la siguiente tabla.



“A” es introducida oprimiendo **[STAY] + [1]**
 “B” es introducida oprimiendo **[STAY] + [2]**
 “C” es introducida oprimiendo **[STAY] + [3]**
 “D” es introducida oprimiendo **[STAY] + [4]**
 “E” es introducida oprimiendo **[STAY] + [5]**
 “F” es introducida oprimiendo **[STAY] + [6]**

Localidades con Características que Ocupan Más de un Dígito

Cuando una localidad contiene más de un dígito, éstos no pueden ser vistos simultáneamente. Tan pronto se accede a la localidad, el primer dígito es mostrado automáticamente. Dígitos adicionales (si existen) pueden ser vistos oprimiendo las siguientes teclas:



Utilizado para mostrar el próximo dígito en una localidad que contiene por lo menos dos *dígitos* e.g. si 5-6-7-8, son guardados en una localidad el "5" será mostrado primero.

Si oprime  , el "6" será mostrado; Continúe este proceso para ver los contenidos de la localidad seleccionada. Tonos de error serán producidos cuando se intente mostrar dígitos que no existen.



Utilizado para moverse al revés entre los dígitos guardados en una localidad que contiene por lo menos dos dígitos. Serán producidos tonos de error cuando se intenten mostrar dígitos que no existan.

Tonos Audibles y Tonos de Error

Para confirmar una operación, un sencillo y largo tono será escuchado. De cualquier forma, cualquier uso impropio del teclado dará como resultado un error o una respuesta inaceptable que producirá tres tonos rápidos. En caso de ser escuchados, repita la operación o salga del modo de programación e intente nuevamente.

Como Programar Parámetros de Instalador

1. Para entrar al modo de programación:
Oprimir los cuatro dígitos del código del instalador seguidos por # (Código de fábrica **0 2 0 5**)
2. Para moverse a una nueva localidad:
Oprimir los dos dígitos de la localidad seguidos por ARM
3. Para introducir datos en la localidad:
Oprima dígitos de datos (1-18 dígitos incluyendo hexadecimales A-F) seguidos por #
4. Para salir del modo de programación:
Oprimir 4 dígitos del código del instalador seguidos por ARM

Una Tutoría de Programación

Para obtener conocimiento de algunas programaciones básicas, ha sido preparada una pequeña tutoría. Esta involucra el cambio del código del instalador al valor de fábrica de **0-2-0-5** a una secuencia escogida. Si se puede manejar esta operación, las programaciones posteriores serán fáciles.

	Operación	Acción	Comentarios			
1	Entre al modo de programación de instalador	Introduzca el código de instalador dado como valor de fábrica (0-2-0-5) ; seguido por #	Un largo tono será escuchado, confirmando el acceso exitoso dentro del programa del instalador			
2	Acceder al código del instalador (guardado en la localidad "07")	Oprima [0], [7], [ARM]	No sonará tono de confirmación			
3	Introduzca un código de instalador único (Para esta tutoría, usaremos 3-0-5-7)	Introduzca [3], [0], [5], [7]	No sonará tono de confirmación			
4	Guardar el dato que se ha anotado	Oprima [#]	Un largo tono sonará confirmando que el dato ha sido guardado correctamente. Si un número erróneo de dígitos es anotado, tres tonos (de error) sonarán después de oprimir #			
5	verifique el dato guardado en la localidad "07"	<ul style="list-style-type: none"> •El primer dígito del dato guardado aparecerá •Observar zona de LEDs •Oprima [STAY] [STAY] para avanzar al próximo dígito •Una vez que los 4 dígitos hayan sido mostrados, intente ver un dígito adicional que resultara en tres tonos (de error) •Si lo desea oprima [STAY] y [ARM] para moverse hacia atrás 	Oprima las teclas	Mostrado	Zona LEDs prendida	Valor
			Ninguna	1er dígito	2, 1	3
			STAY STAY	2 ^{do} dígito	Ninguna	0
			STAY STAY	3er dígito	3,1	5
			STAY STAY	4 ^{to} dígito	3,2,1	7
6	Ir a otra localidad de su preferencia	Oprima la localidad de dos dígitos deseada y [ARM]	Oprimir [ARM] sólo para ir a la próxima localidad secuencial			
7	Salga de la programación	Introduzca su código de instalador y oprima [ARM]	Un largo tono confirmará sus acciones			

PARAMETROS GENERALES DEL SISTEMA: LOCALIDADES 00–03

Localidad: 00 | Número telefónico: Estación central primaria (Estación Central 1)

Para borrar un número telefónico existente, simplemente oprima la tecla **[#]**, introduzca el número telefónico requerido para buscar la estación central primaria incluyendo los dígitos de acceso (p.ej. 9 ó 1) y el código o clave del área, en caso de ser requerido. En caso de ser necesario incluir las siguientes funciones especiales para archivar esta lista en la tabla:

FUNCION	SECUENCIA
Detener el marcado y esperar un nuevo tono	[STAY], [1]
Detener el marcado, esperar 1 periodo fijo antes de continuar	[STAY], [2]
Cambiar de <i>Pulso a Tono</i> (o de <i>Tono a Pulso</i>)	[STAY], [3]
Enviar el carácter DTMF *	[STAY], [*]
Enviar el carácter DTMF #	[STAY], [#]

Una vez hecha la anotación completa, oprimir **[#]** para guardarlo en la localidad 01, oprimir **[ARM]** para las grabaciones, introducir el número telefónico completo de abajo: Hasta 18 dígitos pueden ser anotados en el número telefónico

--	--	--	--	--	--	--	--	--	--	--	--	--	--	--	--	--	--

Localidad: 01 | Número Telefónico: Estación Central Secundaria (Estación Central 2)

--	--	--	--	--	--	--	--	--	--	--	--	--	--	--	--	--	--

Localidad: 02 Reservada Para Uso Futuro

Localidad: 03 | Número de Cuenta | Valor de Fábrica: 0000

PROPOSITO: para asignar al numero de cuenta de la estación central números hexadecimales de cuenta (aquellos utilizados del **0** al **9** y de la **A** a la **F**) es aceptado por el **ORBIT-5** utilizar las combinaciones de tecla de abajo para introducir dígitos hexadecimales de la "A" a la "F":

Dígito hex	oprimir
A	[STAY], 1
B	[STAY], 2
C	[STAY], 3

Dígito hex	oprimir
D	[STAY], 4
E	[STAY], 5
F	[STAY], 6

Acct No.

--	--	--	--

"0" no mandara un dígito a la estación central, para mandar un "0" utilizar el dígito "A"

CODIGOS DEL SISTEMA: LOCALIDADES: 04–07**Localidad: 04** Código de Acceso **Valor de Fábrica: 5678**

PROPOSITO: Proveer seguridad en datos durante operaciones *Upload/Download* este mismo código de acceso debe consecuentemente ser anotado dentro de la cuenta correspondiente en el software *Upload/Download* (a lo largo con los códigos remotos ID, ver Localidad 05, abajo)

Código de acceso

--	--	--	--

Localidad: 05 Código ID Remoto **Valor de Fábrica: 0001**

PROPOSITO: Proveer seguridad de datos durante operaciones *Upload/Download* este mismo código remoto ID debe ser utilizado consecuentemente dentro de la cuenta correspondiente en el software *Upload/Download*

ID Remoto

--	--	--	--

Localidad: 06 Código Maestro **Valor de Fábrica: 1234**

PROPOSITO: Establecer el código de teclado para el Sistema "Usuario Jefe"; el código maestro provee los siguientes privilegios especiales:

- Para introducir, modificar y borrar los 4 códigos de usuario sobrantes
- Para seleccionar el reloj interno del sistema
- Para presentar ciertas funciones y pruebas del sistema

Código Maestro

--	--	--	--

Localidad: 07 Código del Instalador **Valor de Fábrica: 0205**

PROPOSITO: Establecer el código de teclado usado por el personal de una compañía de alarma para modificar los parámetros del sistema. Cambie el "Valor de Fábrica" del código del instalador por uno de su elección.

Código de Instalador

--	--	--	--

TIEMPO DEL SISTEMA: LOCALIDADES 08–10**Localidad: 08** Retardo de Salida **Valor de Fábrica: 030**

PROPOSITO: Establecer el retardo de salida del sistema (el intervalo, en segundos, entre el acceso del código de usuario en el teclado y cuando el sistema esta actualmente armado)

Introduzca tres dígitos entre 001 y 255 segundos

Retardo de salida

--	--	--	--

Localidad: 09 Retardo de Entrada **Valor de Fábrica: 060**

PROPOSITO: Establecer el retardo de entrada (en un sistema armado, el intervalo, en segundos, entre el momento en el que una puerta de acceso es abierta y la alarma es disparada)

Introduzca tres dígitos entre 001 y 255 segundos

Retardo de entrada

--	--	--

Localidad: 10	Tiempo de Sonorización	Valor de Fábrica: 04
----------------------	-------------------------------	-----------------------------

PROPOSITO: Seleccionar el intervalo en el que la(s) sirena(s) externa(s) del sistema operara(n) antes de dispararse automáticamente
 Introduzca el número de minutos entre 02 y 90

Corte de
sonido

--	--

TIPOS DE ZONA DE INTRUSION Y SONIDOS DE ZONA: LOCALIDADES 11-14

Las localidades de 11 a 14 son idénticas y corresponden a zonas de la 1 a la 4, respectivamente. Cada una de estas cuatro localidades contiene dos *dígitos*.

el **primer dígito:** Contiene el numero utilizado para representar el tipo de zona deseado.

el **segundo dígito:** Contiene el numero utilizado para representar el sonido producido cuando esta en alarma

Localidades:11-14	Zona 1-4: (1 ^{er} Dígito): Tipo	Valor de Fábrica:
1 ^{er} Dígito	Tipo de Zona y Comentarios	
1	24-Horas La violación de una zona siempre causará una alarma de intrusión instantánea, independientemente del estado de armado del sistema	
2	Instantáneo (Intrusión) Causa una alarma inmediata de intrusión si hay una violación (después de la expiración del periodo de salida retardada)	
3	Retardo de Entrada / Salida Si es violada, una zona con esta designación no causará una alarma de intrusión durante los períodos de entrada y de salida retardados	
4	Salida (ABIERTO) / Entrada Esta zona se comporta como se describe arriba en el retardo de Entrada/Salida, excepto cuando haya una violación en el momento en que el sistema sea armado, será <i>bypasseada</i> y NO impedirá el armado del sistema. Sin embargo, para evitar una alarma de intrusión, la zona debe estar cerrada antes de la expiración del periodo del retardo de salida (Localidad 08)	
5	Seguidor de Entrada Una zona(s) dada esta designación causará una alarma de intrusión inmediata cuando sea violada, a menos que una zona de Entrada/Salida sea violada primero. En ese caso, la zona de seguidor de entrada permanecerá <i>bypasseada</i> hasta el final del período de retardo de entrada	
6	Interior + Seguidor de Entrada retardada Si el sistema es armado de modo "ausente" (ARM) este tipo de zona se comporta como el Seguidor de entrada, descrito antes. Si el sistema es armado en el modo STAY : este tipo de zona será <i>bypasseada</i>	

Localidad: 11-14	Zona 1-4: (2 ^{do} Dígito): Sonoro	Valor de Fábrica:
2 ^{do} Dígito	Zona Sonora y Comentarios	
0	Silencio una violación durante el periodo de armado no producirá sonido pero la alarma resultante puede seguir siendo reportada a la estación central	
1	Sonido Externo (Continuo) Causa el sonido externo (ver Localidad 23) para anunciar firmemente, sin interrupción en el ritmo del sonido. el sonido continuará hasta que los "tiempos fuera" (ver Localidad 10) o el sistema sea desarmado	
2	Sonido Externo (Pulsos) causa el sonido externo (ver Localidad 23) para producir un anuncio de pulso (o parpadeos). Este sonido es regularmente recomendado para el anuncio de la alarma de fuego	
3	Sonido Del Teclado Unicamente causa el sonido en el teclado del sistema con un tono rápido	
4	Sonido externo + sonido de teclado causa que el sonido externo (ver Localidad 23) anuncie continuamente. Sin interrupción al ritmo del sonido causa que el teclado del sistema emita tonos rápidos	
5	Sonido Externo Cuando se Arma / Sonido del Teclado Cuando se Desarma Referente a zonas de 24 Horas Si hay alarma estando desarmado el sistema, el zumbador del teclado será activado. Si hay una alarma estando armado el sistema, la sirena externa será activada	
6	Avisado De Puerta Asignado a una apertura, cuando sea violada durante el período de desarme, causara que el teclado del sistema emita un tono durante una alarma, el sonido externo (ver Localidad 23) anunciará continuamente, sin interrupción.	

Zona	Localidad	Signo	Sonido
Z1	11	(3)	(1)
Z2	12	(5)	(1)
Z3	13	(2)	(1)
Z4	14	(6)	(1)

* (x) Valor de Fábrica

LA ZONA DE FUEGO: LOCALIDAD 15

La zona 5 está reservada como *Zona de Fuego*. Acepta un detector de humo alámbrico de 4 hilos. La energía en los detectores de humo debe ser interrumpible con el objeto de resetear un detector en alarma. (ver Figuras 1A y 1B). La salida UO deberá ser definida como *switch* de energía Auxiliar.

Localidad: 15	Zona 5: (1^{do} Dígito): Signo	Valor de Fábrica: Fuego
----------------------	---	--------------------------------

1^{do} Dígito	Signos de zonas y Comentarios
1	Fuego (fijo) Aunque el primer dígito (tipo de Zona) en esta localidad puede ser cambiado durante la programación, siempre será revertida a la respuesta de fuego de 24-Horas (p.ej. "1") Una zona de fuego no puede ser inhabilitada o <i>bypasada</i> Una falla en el cableado de la zona causará un problema de fuego (parpadeos en el LED de fuego) Un corto en la zona causará una alarma de fuego.

Localidad: 15	Zona 5: (2^{do} Dígito): Sonido	Valor de Fábrica: Sirena Externa (Pulsos)
----------------------	--	--

Para la zona de fuego el sonido de zona recomendado (Valor de Fábrica) es la sirena externa con pulsos.

De cualquier forma es posible cambiar el sonido de zona por cualquiera de los sonidos dados en la lista previa

(por ejemplo, para utilizarse como zona de pánico)

Zona 5:	
dígitos	
1	

SALIDAS DE UTILIDAD: LOCALIDADES 16 - 19

El ORBIT-5 Tiene una *Salida de utilidad* de colector abierto (derivado entre el UO/ECL y terminales auxiliares) la cual puede ser usada para apagar/encender un equipo externo. Una vez que la salida de utilidad es activada, el equipo será conectado entre auxiliar (+12V) y tierra (0V). Esta conexión puede encender/apagar cargas de no más de 70mA

El "UO" también puede ser utilizado para resetear detector(es) de humo. En ese caso la energía eléctrica (12V) al detector de humo será suplida vía el UO (ver Figuras 1A y 1B). El UO debe ser definido como *switch* auxiliar.

Si el módulo de expansión de salidas de utilidad es utilizado, la misma información en la localidad 16 es aplicable para la programación de UO2 (Localidad 17), UO3 (Localidad 18), y/o UO4 (Localidad 19). No es necesario programar todas las "UOs" disponibles, a menos que sean utilizadas. Notar que cuando el módulo de expansión de la salida de utilidad es empleado, la salida de utilidad en el panel principal (la terminal UO/ECL) no será disponible.

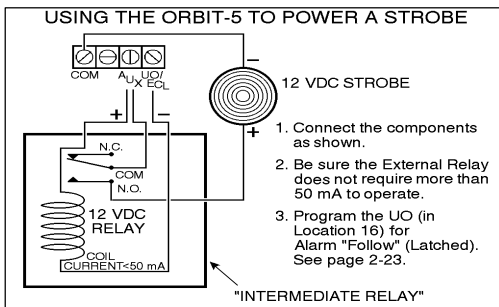

Debido a la capacidad de corriente del "UO" de sólo 70 mA, será necesario utilizar un relevador "intermediario" cuyos contactos físicos puedan apagar/encender corrientes mucho mayores (limitados por su *rating* de contacto). La figura muestra como un relevador puede disparar una luz estroboscópica. Si es utilizado de esta manera, el "UO" no puede ser usado para resetear detectores de humo.

Si se necesita más de una salida "UO", un módulo de expansión de salidas de utilidad esta disponible. Sus cuatro "UOs" (UO1, UO2, UO3, y UO4) reemplazan el sencillo "UO" en la placa del ORBIT-5. Los "UOs" en el modulo de expansión de salidas de utilidad cuentan con relevadores con un máximo de corriente de 500 mAs. Refiérase a las Figuras 1 y 1B (**paginas 23 y 24**), para instrucciones de cableado e información adicional. La figura a la derecha muestra como una salida de utilidad en el "expansor UO" puede ser utilizada para apagar/encender una lámpara.

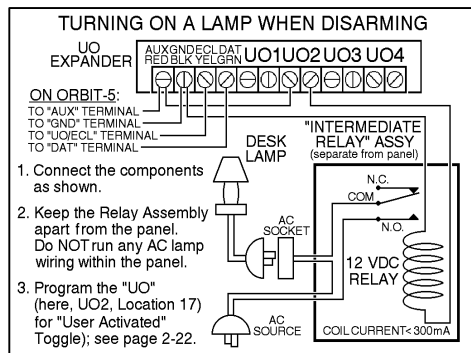

Dígito	Evento y Resultado
0 <i>Default</i>	No Activo UO1 no ofrece respuesta a ninguna actividad del sistema
1	Activación por el Usuario – Retenido (<i>Toggle</i>) UO1 puede ser activado por el usuario a través del acceso [*]+[2]+[User Code]+[1] El final [1] se refiere a UO1, la primera anotación de la secuencia de arriba activa el UO y causa su cerrado en forma opuesta a su estado común. El sistema momentáneamente enciende el LED de la zona correspondiente al UO seleccionado y produce un tono sencillo de confirmación. Anotaciones consecutivas causan una respuesta de APAGADO a ENCENDIDO a APAGADO, etc..
2	Activación por el Usuario (Pulso) UO1 puede ser activado por el usuario anotando [*]+[2]+[User Code]+[1] El final [1] se refiere a UO1. La anotación activa el UO por varios segundos (pulso), después desactiva el sistema encendiendo momentáneamente el LED de la zona correspondiente al UO seleccionado y produce un tono sencillo de confirmación. Anotaciones subsiguientes repiten este patrón
3	Sigue ARMADO (STAY) Anclado (<i>Latched</i>) UO1 es utilizado cuando el sistema esta en modo STAY. La activación ocurre después de la expiración del período de retardo de salida. UO1 permanece activo (<i>latched</i>) por la duración del modo STAY. Desarmado del sistema resetea (<i>unlatches</i>) el UO1.
4	Sigue ARMADO (STAY) (Pulso) UO1 es activado cuando el sistema es ubicado en su modo STAY. La activación ocurre después de la expiración del período de retardo de salida. UO1 se activa por varios segundos (pulse), después se desactiva.
5	Sigue ALARMA Anclado (<i>Latched</i>) UO1 es activado inmediatamente cuando el sistema está en cualquier tipo de alarma (i.e. intrusión, fuego, pánico en teclado). UO1 permanece activado (<i>latched</i>) por la duración de la alarma aún después de que la sirena del sistema termine. UO1 es desactivada cuando el sistema es desarmado.
6	Sigue ALARMA (Pulso) UO1 es inmediatamente activado por varios segundos y después desactivado cuando el sistema tenga cualquier tipo de alarma (i.e. intrusión, fuego, pánico en teclado)
7	Sigue PANICO POLICIAL (Pulso) UO1 es activado por varios segundos (y entonces desactivado) cuando una alarma de pánico policiaco es mandada (oprimiendo las teclas [1] y [2] del teclado simultáneamente por dos segundos)
8	Sigue ZONA 5 (Pulso) UO1 es activado por varios segundos (y entonces desactivado) cuando: Una alarma de fuego es disparada por violación a la zona 5, o alarma de pánico de fuego es mandada (oprimiendo las teclas [4] y [5] simultáneamente por dos segundos)

9	<p>ENERGIA AUXILIAR Switch (Fuego)</p> <p>Hasta ser disparado, UO1 es normalmente activado y está designado para ser parte del circuito que da poder a los detectores de humo; ver figura 1</p> <p>Después de que una alarma de fuego es desarmada, será necesario resetear cualquier detector de humo que está fijo en alarma. Un detector de humo fijo en alarma causa que el LED de fuego en el teclado permanezca encendido, aun cuando el panel se desarme para resetear un detector de humo. Un "UO" utilizado de esta manera debe ser momentáneamente desactivado; esta acción es hecha por el usuario, quien debe introducir [*]+[2]+[User Code]+[?], adonde [?] se refiera al número UO (i.e. 1,2,3, o 4) en el circuito que le da energía al detector de humo. Si esto no es hecho, será imposible armar el panel; Por favor advertir al cliente de esta contingencia que esta explicada en el manual del usuario del ORBIT-5</p>
----------	---

Localidades: 16 17 18 19
 UO1 UO2 UO3 UO4
 Acción Acción Acción Acción

PARAMETROS DE COMUNICACION: LOCALIDADES 20–21

Las localidades 20 y 21 permiten definir la manera en la cual el ORBIT-5 se comunica con la estación central cuando reporta alarmas, reportes, problemas, aperturas/cierres y pruebas.

Controles del comunicador digital: Localidad 20

- **Primer Dígito:** determina el número (o dígito hexadecimal) correspondiente al método de marcar / ciclo de servicio / remarcado en el tiempo deseado
- **Segundo Dígito:** determina el numero correspondiente a los intentos / uso de máquina contestadora / instalación UL

Intentos	Maquina contestadora en uso	Instalación UL
Selecciona el numero de tiempos que el ORBIT-5 remarcará a la estación central después de fallar en establecer una comunicación.	Si se habilita para rechazar una maquina contestadora, dos llamadas telefónicas deben ser hechas. En la primera llamada dejar el teléfono sonar por un tiempo. (oprimiendo F10 en el software U/D) El panel detecta este timbre y comienza un <i>timer</i> de 60 seg. que durante este tiempo contestará la próxima llamada en el primer timbre.	Si el ORBIT-5 es instalado de acuerdo con los requerimientos UL para una instalación residencial (UL 1641), la operación del comunicador digital de la unidad debe ser modificado para desactivar presentaciones, que son inapropiadas.

Localidad: 20	Controles de distribución: (1 ^{er} Dígito):		
1 ^{er} Dígito	Método de mercado	Ciclo obediencia	** Remarcar a La Central
0	DTMF	N/A	Después de 30 segundos
8	DTMF	N/A	Después de 60 segundos
1	Pulsar @ 20 pps	67/33	Después de 30 segundos
9	Pulsar @ 20 pps	67/33	Después de 60 segundos
4 (Valor de Fábrica)	DTMF	N/A	Después de 30 segundos
D	Pulsar @ 20 pps	61/39	Después de 60 segundos
3	Pulsar @ 10 pps	67/33	Después de 30 segundos
B	Pulsar @ 10 pps	67/33	Después de 60 segundos

7	Pulsar @ 10 pps	61/39	Después de 30 segundos
F	Pulsar @ 10 pps	61/39	Después de 60 segundos

** *Redial* "remarcar" se refiere al número de segundos que el ORBIT-5 esperara antes de remarcar un número ocupado o una falta de respuesta del número telefónico de la estación central.

Localidad: 20		Controles de marcado: (2 ^{do} Dígito):		
2 ^o Dígito	Ensayo	Maquina Contestadora	Instalación UL	
0	3	No	No	
1	8	No	No	
2	3	Sí	No	
3 (Valor de Fábrica)	8	Sí	No	
4	3	No	Sí	
5	8	No	Sí	
6	3	Sí	Sí	
7	8	Sí	Sí	

Protocolos de la Estación Central: Localidad 21

Nombre del formato	(PPS) pulsos/seg	Kissoff/ <i>Handshake</i>	Validación	InterDigit Tiempo	Codigo Form.
<i>Silent Knight/</i> ADEMCO <i>Slow</i>	10	1400Hz	Doble ronda	650	0F
<i>Silent Knight/</i> ADEMCO <i>Slow Extended</i>	10	1400Hz	Doble ronda	650	4F
Radionics/DCI/ <i>Franklin slow</i>	10	2300 Hz	Doble ronda	650	17
<i>Silent Knight Fast</i>	20	1400 Hz	Doble ronda	650	0E
<i>Silent Knight Fast Extended</i>	20	1400 Hz	Doble ronda	650	4E
Sescoa/Franklin/Vertix/ DCI <i>fast</i>	20	2300Hz	Doble ronda	650	16
Sescoa/Franklin/Vertix/ DCI <i>Extended</i>	20	2300Hz	Doble ronda	650	56
<i>Universal high speed</i>	20	2300Hz	Doble ronda	390	12
Radionics	20	1400 Hz	Doble ronda	390	02
Radionics	20	2300Hz	Doble ronda	390	12
<i>Radionics Extended</i>	20	1400 Hz	Doble ronda	390	42
<i>Radionics Extended</i>	20	2300Hz	Doble ronda	390	52

Radionics	40	1400 Hz	Doble ronda	390	00
Radionics	40	2300Hz	Doble ronda	390	10
Radionics <i>Extended</i>	40	1400 Hz	Doble ronda	390	40
Radionics <i>Extended</i>	40	2300Hz	Doble ronda	390	50
Radionics	40	1400 Hz	Paridad	390	20
Radionics	40	2300Hz	Paridad	390	30
Radionics <i>Extended</i>	40	1400 Hz	Paridad	390	60
Radionics <i>Extended</i>	40	2300Hz	Paridad	390	70

Ejemplo: para usar ADEMCO *slow* introduzca 0F a la localidad 21

Entendiendo el formato del Código

Para entender el formato del código de acuerdo con la estación central específica ver lo siguiente:

- **Primer dígito:** determina el número correspondiente a la combinación deseada de: Frecuencia de *Kissoff/Handshake* / Validación de mensaje / Formato Extendido– No Extendido)
- **Segundo dígito:** determina el número (o letra) correspondiente a la combinación deseada de: Apreciación del remarcado / Tiempo de interdígito / Frecuencia de datos

Localidad: 21 | Protocolos CS : (1 Dígito):

1 ^{er} Dígito	Formato	Frecuencia <i>Kissoff/Handshake</i> Freq	Validación del mensaje
0 (Valor de Fábrica)	No-Extendido	1400 Hz	Comparación Doble ronda
1	No-Extendido	2300 Hz	Dual Compare
2	No-Extendido	1400 Hz	Paridad
3	No-Extendido	2300 Hz	Paridad
4	Extendido	1400 Hz	Comparación Doble ronda
5	Extendido	2300 Hz	Comparación Doble ronda
6	Extendido	1400 Hz	Paridad
7	Extendido	2300 Hz	Paridad

Localidad: 21 | Protocolos CS : (2^{do} Dígito):

2 ^{do} Dígito	Apreciación de Dato	Tiempo de interdígito	Frecuencia del dato
0 (Valor de Fábrica)	40 pulsos/seg	390 ms	1800 Hz
1	33 pulsos/seg	390 ms	1800 Hz
2	20 pulsos/seg	390 ms	1800 Hz
3	10 pulsos/seg	390 ms	1800 Hz
4	40 pulsos/seg	650 ms	1800 Hz
5	33 pulsos/seg	650 ms	1800 Hz
6	20 pulsos/seg	650 ms	1800 Hz
7	10 pulsos/seg	650 ms	1800 Hz
8	40 pulsos/seg	390 ms	1900 Hz
9	33 pulsos/seg	390 ms	1900 Hz

A	20 pulsos/seg	390 ms	1900 Hz
B	10 pulsos/seg	390 ms	1900 Hz
C	40 pulsos/seg	650 ms	1900 Hz
D	33 pulsos/seg	650 ms	1900 Hz
E	20 pulsos/seg	650 ms	1900 Hz
F	10 pulsos/seg	650 ms	1900 Hz

Timbres del Upload/Download : Localidad 22

La localidad 22 selecciona el número de timbres que el ORBIT-5 esperará antes de contestar una llamada. Si la llamada es mandada por el software *Upload/Download* de la central, un proceso es iniciado para permitir una sesión de programación remota para ubicación.

Localidad: 22	Número de timbres	Valor de Fábricas: 12
----------------------	--------------------------	------------------------------

Escoger un número de timbres mayor de lo que el cliente normalmente esperara para contestar una llamada. introduzca dos *dígitos*; inicie con un cero para números menos de diez (E. 01, 02, etc.)

Notar que si una maquina contestadora esta en uso y programada

(ver Localidad 20 / 2^o Dígito), anotaciones en esta localidad serán ignorados.

de timbres

--	--

CONTROLES DEL SISTEMA: LOCALIDAD 23

La localidad 23 permite especificar algunos parámetros adicionales, que determinan cómo el ORBIT-5 operará. La localidad contiene dos *dígitos*.

- **Primer dígito:** determina el número (o letra) correspondiente a las alternativas armado rápido / inhabilitación del *Bypass* / Extensor UO / bocina/campana - sirena
- **Segundo dígito:** determina el número (o letra) correspondiente al uso de Pánico silencioso / Chillido de campana en Armado / *Bypass* de 3 minutos

Comentarios en controles del sistema (Localidad 23: 1^{er} Dígito)

Armado rápido	Deshabilitar el <i>bypass</i>	Expansor UO	Bocina/Campana - Sirena
Elimina la necesidad de introducir un código de usuario cuando se este armando al modo STAY o AWAY. Simplemente oprimiendo [STAY] o [ARM] armará el sistema al modo respectivo.	Previene que los usuarios puedan <i>bypassear</i> una zona de intrusión. Al intentarlo dará como resultado tonos de error.	Seleccionar UO si el modulo de expansión de salidas de utilidad esta instalada.	Seleccionar <i>Loudspeaker</i> si la bocina externa no está equipada con un conductor de sonido; al hacerlo causa que el ORBIT-5 produzca una frecuencia oscilante como recurso, seleccionar Campana/sirena si la sirena externa es una campana o bocina o con un oscilador de sonido electrónico incorporado.

Comentarios en los controles del sistema (Localidad 23: 2^{do} Dígito)

Pánico silencioso	Chillido de campana en armado	Habilitar <i>bypass</i> de 3 minutos
-------------------	-------------------------------	--------------------------------------

Si "NO", la alarma de pánico será AUDIBLE en la bocina externa. Si "SI", la alarma de pánico será INAUDIBLE en la bocina externa.	Si es seleccionado, <i>Bell Squawk</i> producirá una confirmación breve de la bocina externa una vez que el sistema sea armado y el retardo de salida expire.	Si es seleccionado, <i>bypas</i> seara todas las zonas automáticamente por 3 minutos. Cuando la tensión se restablezca en un sistema sin energía. Esto con el fin prevenir potenciales falsas alarmas dándole tiempo a los sensores de movimiento y/o detectores de humo que se restablezcan.
---	---	---

Localidad: 23 | Controles del sistema: (1^{er} Dígito):

1 st Dígito	Bocina/Campana-Sirena	Expansor UO	Armado Rápido	Deshabilitar el <i>Bypass</i>
0	Campana-Sirena	No	No	No
1	Campana-Sirena	No	Si	No
2	Campana-Sirena	No	No	Si
3	Campana-Sirena	No	Si	Si
4	Campana-Sirena	Si	No	No
5	Campana-Sirena	Si	Si	No
6	Campana-Sirena	Si	No	Si
7	Campana-Sirena	Si	Si	Si
8	Bocina	No	No	No
9 (Valor de Fábrica)	Bocina	No	Si	No
A	Bocina	No	No	Si
B	Bocina	No	Si	Si
C	Bocina	Si	No	No
D	Bocina	Si	Si	No
E	Bocina	Si	No	Si
F	Bocina	Si	Si	Si

Localidad: 23 | Controles del Sistema: (2^{do} Dígito):

2 ^{ndo} Dígito	<i>Bypass</i> de 3 minutos	Pánico Silencioso	Chillido de sirena al armar
0	Deshabilitado	No	No
1	Deshabilitado	Si	No
2	Deshabilitado	No	Si
3	Deshabilitado	Si	Si
8	Habilitado	No	No
9	Habilitado	Si	No
A	Habilitado	No	Si
B (Valor de Fábrica)	Habilitado	Si	Si

**

Controles del sistema: 1 ^{er} Dígito	

Controles del sistema: 2 ^{do} Dígito	

PRUEBA DE TIEMPO PERIODICA: LOCALIDAD 24

Si es deseado, el ORBIT-5 puede mandar a diario una transmisión de prueba a la estación central para verificar la operación del comunicador digital de la unidad.

Localidad: 24	Prueba de tiempo periódica	Valor de Fábrica: 0000
----------------------	-----------------------------------	-------------------------------

Selecciona un *test* (o prueba) fija de transmisión diaria del ORBIT-5 a la estación central, el tiempo escogido es expresado en un formato de 24-Horas (ejemplos siguientes): 8:30 AM=0830 11:15 AM=1115 4:30 PM=1630

Si es deseado, deshabilitar la prueba de transmisión aceptando o introduciendo el Valor de Fábrica (0000)

Test de
Tiempo
periodico

--	--	--	--

CODIGOS DE REPORTE DEL COMUNICADOR: LOCALIDADES DE 25 A 59

Para programar los códigos que serán transmitidos por el ORBIT-5 a la estación central.

Para prevenir que el evento correspondiente sea reportado, usar un “doble-cero” (00, el Valor de Fábrica) en la localidad.

Reportando Códigos de eventos de Alarma :

Localidad	Descripción	dígitos	Valor de Fábrica	Reporte del Código
25	Código reportando alarma en Zona 1	2	00	
26	Código reportando alarma en Zona 2	2	00	
27	Código reportando alarma en Zona 3	2	00	
28	Código reportando alarma en Zona 4	2	00	
29	Código reportando alarma en Zona 5 (Fuego)	2	00	
30	Código reportando alarma de fuego en teclado	2	00	
31	Código reportando pánico en teclado	2	00	
32	Código reportando emergencia médica en teclado	2	00	

Notas sobre Restituciones de alarma

Un reporte de restituciones del ORBIT-5 informa a la estación central que la operación de la sirena externa, inicialmente disparada por su condición de alarma respectiva, ha terminado o se ha silenciado por el acto del desarmado del sistema. Asegurarse de verificar con el personal de la estación central si las restituciones están permitidas y qué códigos requieren.

Códigos Restituídos

Localidad	Descripción	Dígitos	Valor de Fábrica	Código de reporte
33	Código de restitución de Zona 1	2	00	
34	Código de restitución de Zona 2	2	00	
35	Código de restitución de Zona 3	2	00	
36	Código de restitución de Zona 4	2	00	
37	Código de restitución Zona 5 (Fuego)	2	00	
38	Código de restitución de fuego en teclado	2	00	
39	Código de restitución de pánico en teclado	2	00	
40	Código de restitución de emergencia médica en teclado	2	00	

Otros Códigos Reportados

Localidad	Descripción	dígitos	Valor de Fábrica	Reporte de códigos
41	Código de reporte de prueba diaria mandado cada día al tiempo especificado en la Localidad 24	2	00	
42	Armado de Usuario 0 (el código "maestro", "armado rápido" ó armado de "switch de tecla")	2	00	
43	Código reportando armado de usuario 1	2	00	
44	Código reportando armado de usuario 2	2	00	
45	Código reportando armado de usuario 3	2	00	
46	Código reportando armado de usuario 4	2	00	
47	Código reportando Armado forzado (cuando el sistema es armado con una zona <i>bypasada</i>)	2	00	
48	Código reportando permanencia de armado cuando el sistema es armado en el modo <i>Stay</i> (en casa)	2	00	
49	Código reportando desarmado de usuario 0	2	00	
50	Código reportando desarmado de usuario 1	2	00	
51	Código reportando desarmado de usuario 2	2	00	
52	Código reportando desarmado de usuario 3	2	00	
53	Código reportando desarmado de usuario 4	2	00	

Reportes de problemas y restituciones

Localidad	Descripción	dígitos	Valor de Fábrica	Reporte de códigos
54	Código reportando problemas en zona de fuego (zona 5)	2	00	
55	Código reportando problema restablecido en zona de fuego (zona 5)	2	00	
56	Código reportando batería baja	2	00	
57	Código reportando restablecimiento de batería baja	2	00	
58	Código reportando pérdida de energía AC por lo menos 15 minutos	2	00	
59	Código reportando restablecimiento de pérdida de energía AC	2	00	

ORBIT-5 Wiring Diagram

FIGURE 1A

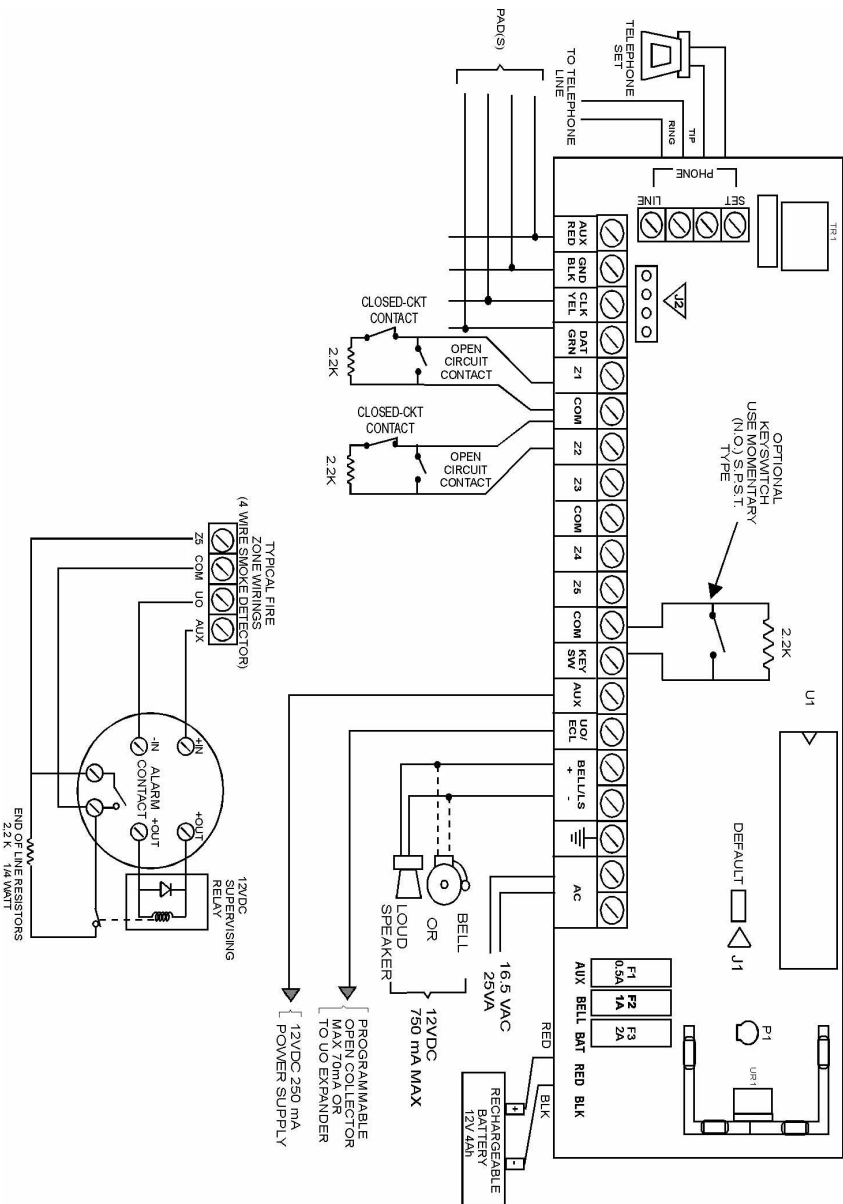

ROKONET LIMITED WARRANTY

Rokonet Electronics, Ltd. and its subsidiaries and affiliates ("Seller") warrants its products to be free from defects in materials and workmanship under normal use for 12 months from the date of production. Because Seller does not install or connect the product and because the product may be used in conjunction with products not manufactured by the Seller, Seller can not guarantee the performance of the security system which uses this product. Sellers obligation and liability under this warranty is expressly limited to repairing and replacing, at Sellers option, within a reasonable time after the date of delivery, any product not meeting the specifications. Seller makes no other warranty, expressed or implied, and makes no warranty of merchantability or of fitness for any particular purpose.

In no case shall seller be liable for any consequential or incidental damages for breach of this or any other warranty, expressed or implied, or upon any other basis of liability whatsoever.

Sellers obligation under this warranty shall not include any transportation charges or costs of installation or any liability for direct, indirect, or consequential damages or delay.

Seller does not represent that its product may not be compromised or circumvented; that the product will prevent any persona; injury or property loss by burglary, robbery, fire or otherwise; or that the product will in all cases provide adequate warning or protection. Buyer understands that a properly installed and maintained alarm may only reduce the risk of burglary, robbery or fire without warning, but is not insurance or a guaranty that such will not occur or that there will be no personal injury or property loss as a result.

Consequently seller shall have no liability for any personal injury, property damage or loss based on a claim that the product fails to give warning. However, if seller is held liable, whether directly or indirectly, for any loss or damage arising from under this limited warranty or otherwise, regardless of cause or origin, sellers maximum liability shall not exceed the purchase price of the product, which shall be complete and exclusive remedy against seller.

No employee or representative of Seller is authorized to change this warranty in any way or grant any other warranty.

WARNING: This product should be tested at least once a week.